

BenchTop Extraction Arm FX2 50 ESD/EX

Wydajne, ciche i elastyczne ramiona odciągowe - przeznaczone do środowisk związanych z elektroniką, w których występuje ryzyko wyładowań elektrostatycznych.



BenchTop Extraction Arm FX2 50 ESD/EX

- ✓ Skuteczna optymalizacja strefy wychwytywania i usuwanie zanieczyszczeń u źródła.
- ✓ Niski poziom hałasu zapewnia bezpieczne i ciche środowisko pracy
- ✓ Różne długości i opcje montażu dla zapewnienia elastyczności
- ✓ Regulowana wysokość dla ergonomicznej wydajności
- ✓ Dostosowanie do indywidualnych potrzeb w celu uzyskania optymalnej przestrzeni roboczej

Ramiona Nederman FX2 wykonane są z lekkich segmentów z anodowanego aluminium, z dwoma lub trzema regulowanymi, kompozytowymi przegubami ciernymi. Trwałość i wytrzymałość w połączeniu z łatwością obsługi sprawiają, że można je używać w różnych środowiskach pracy. Szczególnie przydatne są tam, gdzie wymagane są ramiona małe, elastyczne i łatwe w użyciu.









Ramię zaprojektowane zostało z myślą o branży elektronicznej i stanowiskach, na których istnieje ryzyko wyładowań elektrostatycznych. ESD/EX mogą być także stosowane w środowiskach potencjalnie wybuchowych.

Rekomendowane dla strefy 1,2 oraz 21,22.

BenchTop Extraction Arm FX2 50 ESD/EX

Certyfikaty	ESD, CE, EX
Instalacja	wewnątrz
Temperatura dymów	max 158 °F (70 °C)
Średnica ramienia odciągowego (mm)	50
Przepływ powietrza (m ³ /h)	50 - 110
[ProductExtractionarmsCategoryType]	ESD

Models

	Item number	Długość ramienia (m)	Waga (kg)	Ventilation type	Mounting type
	70601444 ^[1]	0,7	1,2	[DOWN], [UP]	[Overbench cabinet], [Bench Through]
	70601544 ^[2]	1,1	2,3	[UP]	[Surface Edge], [Ceiling], [Wall], [On top of horizontal surface]
	70601744 ^[3]	1,1	2,3	[DOWN]	[Surface Edge], [Floor], [Wall], [On top of horizontal surface]
	70601844 ^[4]	1,1	1,8	[DOWN]	[Bench Through]
	70601944 ^[5]	1,5	2,6	[UP]	[Surface Edge], [Ceiling], [Wall], [On top of horizontal surface]
	70601244 ^[6]	0,7	1,7	[DOWN], [UP]	[Surface Edge], [Ceiling], [Wall], [On top of horizontal surface]
	70602144 ^[3]	1,5	2,6	[DOWN]	[Surface Edge], [Floor], [Wall], [On top of horizontal surface]
	70602244 ^[4]	1,5	2,1	[DOWN]	[Bench Through]

[1] Up/Down-Through

[2] up-Low













[3] Down-Low

[4] Down-Through







[5] Up-Low

[6] Up/Down-Low

Accessories

	Accessory	Item number
	FX - zestaw wspornika - D50/75/100 - dł.190	70501144
	FX2-Bracket kit-D50/75/100-L500. Kompletny zestaw do montażu ze wspornikiem klasycznym, profilem przedłużającym 500 mm i powiązаныmi elementami, do montażu ramion FX2 50/75/100 na suficie.	70377042
	FX2-Wall brkt kit-Flat-L190-Black	70377044
	FX - zestaw wspornika na stół warsztatowy - D50/75/100	70501444
	FX - wspornik klasyczny - D50/75/100	70501244
	FX - przedłużenie Cut2fit - L1100	70501344
	FX - przedłużenie Cut2fit - L2200.	70374600
	Ceiling cover plate	70502644
	FX2-Ceiling cover plate-PLUS,	70377045
	FX - okap Combi - ESD/EX-D50/75/100	70500244
	FX-Dome hood-ESD/EX-D50/75/100	70376983
	FX - okap metalowy - ESD/EX - D50/75/100	70500544
	FX - okap kołnierzowy - ESD/EX - D50/75/100	70502944

Accessories

	Accessory	Item number
	FX2-Duct connector-ESD/EX-D50	70377037
	FX2-AI duct-L1000-D50toD77. Aluminiowy kanał o średnicy 77 mm i długości 1000 mm, zastępujący pionowy kanał wentylacyjny nad przegubem ramienia FX2 50. Jest to estetyczna alternatywa standardowego kanału wentylacyjnego.	70377056
	FX2-AI duct-L2000-D50toD77. Aluminiowy kanał o średnicy 77 mm i długości 2000 mm, zastępujący pionowy kanał wentylacyjny nad przegubem ramienia FX2 50. Jest to estetyczna alternatywa standardowego kanału wentylacyjnego.	70377057
	FX-Hose-ESD-D75-L3000-Black	70377101
	FX2-Hose support ring-D75	70377067
	Mała pokrywa zamykająca profil aluminiowy lub wspornik ramienia FX2	70377452

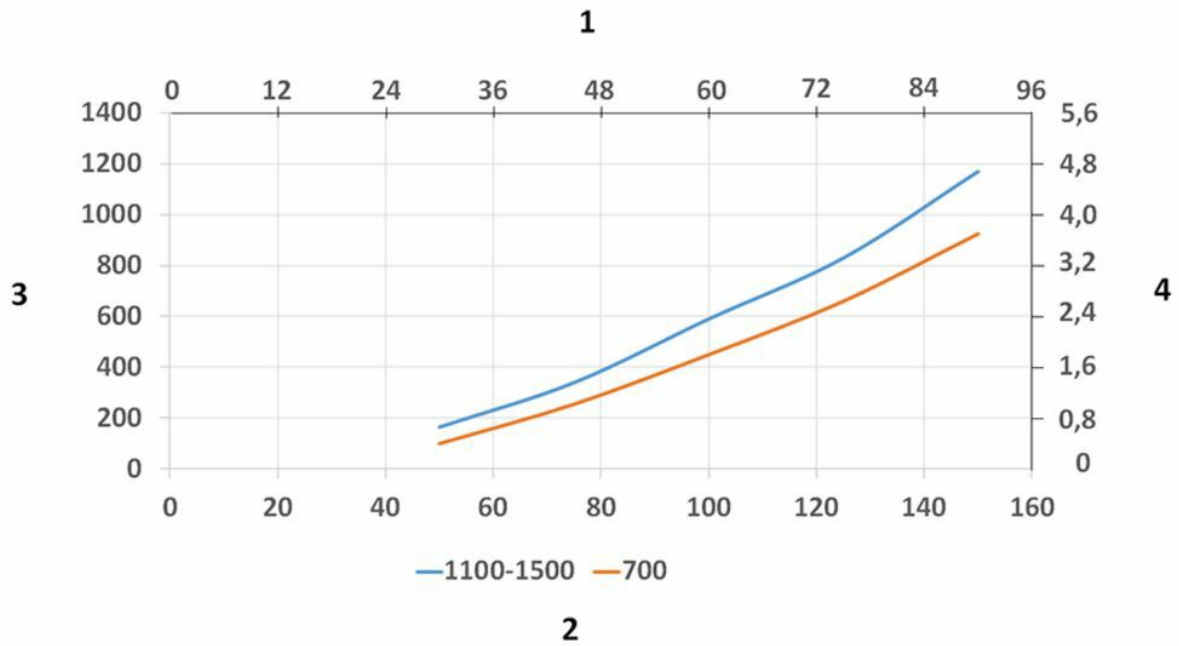

Wykres spadku ciśnienia: 1) Oś X: Przepływ powietrza (cfm) 2) Oś X: Przepływ powietrza (m³/h) 3) Oś Y: Spadek ciśnienia statycznego (Pa) 4) Oś Y: Static Spadek ciśnienia statycznego (w wg.)

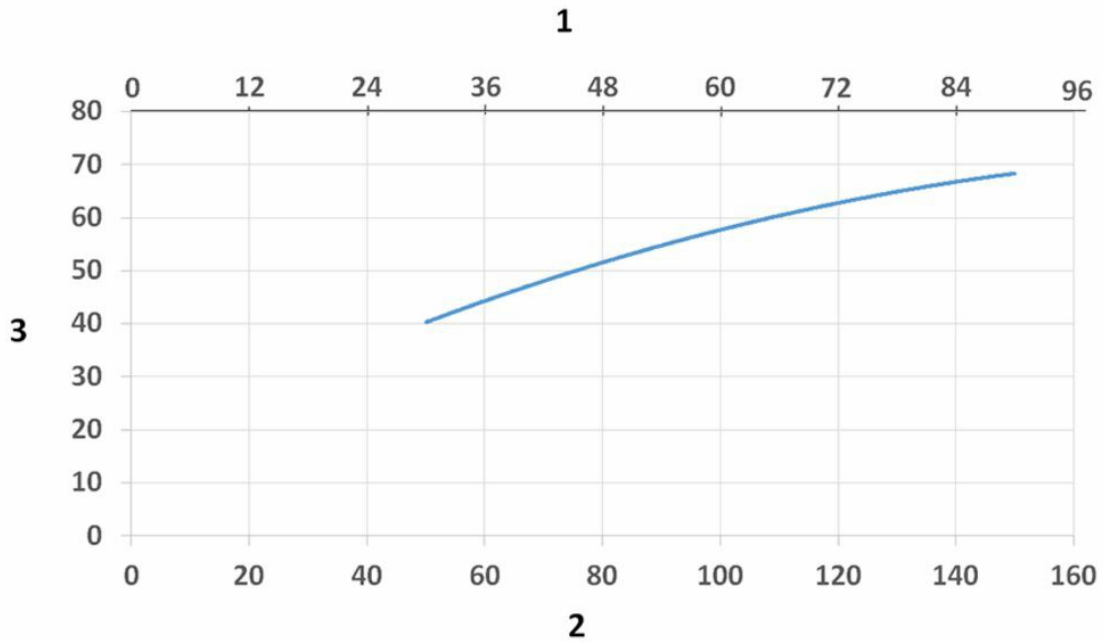

Wykres poziomu hałasu: 1) Oś X: Przepływ powietrza (cfm) 2) Oś X: Przepływ powietrza (m³/h) 3) Oś Y: Poziom ciśnienia akustycznego (dB (A))

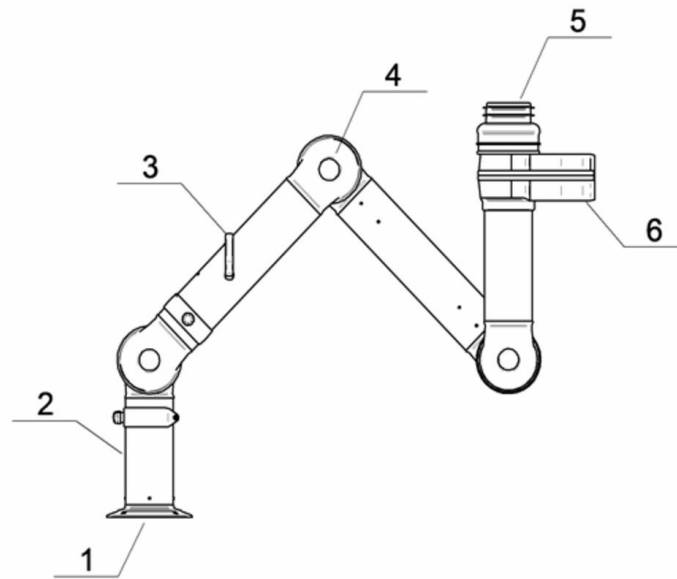

Materiały: 1) Kołnierz: polipropylen 2) Rury: aluminium: anodowane 10 µm 3) Uchwyt do przepustnicy: aluminium: anodowane 10 µm Sprężyna wewnętrzna: stal nierdzewna Łopatką przepustnicy: tworzywo elastomerowe termoplastyczne 4) Przeguby: polipropylen wzmocniony włóknem szklanym Pierścień ślizgowy: polipropylen wzmocniony włóknem szklanym Pierścień usztywniający śrubę gwintowaną: polipropylen wzmocniony włóknem szklanym Pokrętko regulacyjne: polipropylen wzmocniony włóknem szklanym w ocynkowanej stali Śruba gwintowana wewnątrz przegubów: stal nierdzewna 5) złącze kanałowe: EPDM guma 6) Połączenie obrotowe: aluminium, malowany polipropylen Nity mocujące: aluminium Połączenie obrotowe polipropylenowe wzmocnione włóknem szklanym

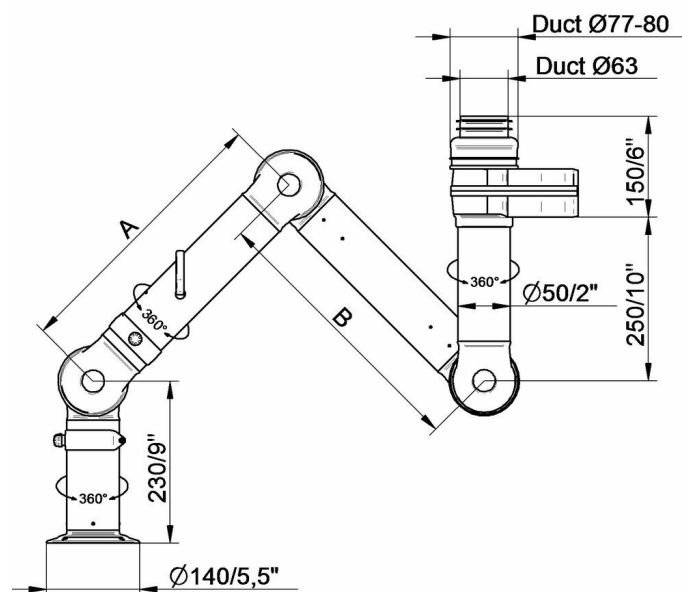

- FX2-ESD/EX-D50-L700-Up/Down-Low Numer części:(70601244) Maks. zasięg pracy: 630 mm (24,8 cali) A: 400 mm (15,7 cali) •
- FX2-ESD/EX-D50-L1100-Up-Low Numer części:70601544 Maks. zasięg pracy: 1030 mm (40,5 cali) A: 400 mm (15,7 cali) B: 400 mm (15,7 cali) •
- FX2-ESD/EX-D50-L1500-Up-Low Numer części: 70601944 Maks. zasięg pracy: 1430 mm (56,3 cali) A: 500 mm (19,7 cali) B: 700 mm (27,6 cali)

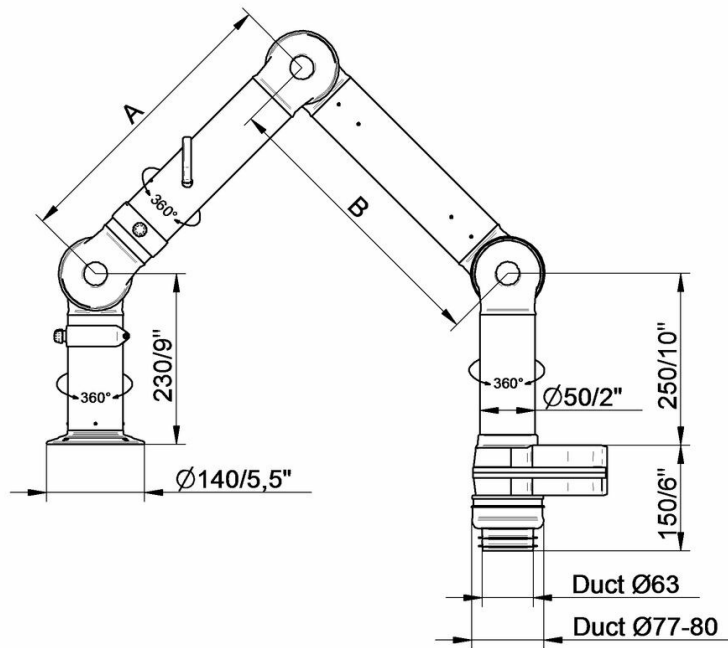

- FX2-ESD/EX-D50-L700-Up/Down-Low Numer części: (70601244) Maks. zasięg pracy: 630 mm (24,8 cali) A: 400 mm (15,7cali) • FX2-ESD/EX-D50-L1100-Down-Low Numer części: 70601744 Maks. zasięg pracy: 1030 mm (40,5 cali) A: 400 mm (15,7 cali) B: 400 mm (15,7 cali) • FX2-ESD/EX-D50-L1500-Down-Low Numer części: 70602144 Maks. zasięg pracy: 1430 mm (56,3 cali) A: 500 mm (19,7 cali) B: 700 mm (27,6 cali)

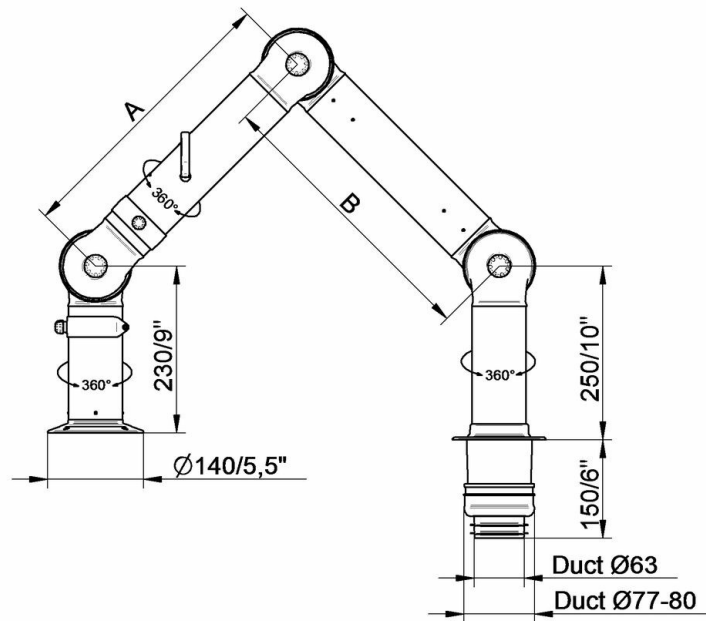

- FX2-ESD/EX-D50-L700-Up/Dow-Through Numer części: 70601444 Maks. zasięg pracy: 630 mm (24,8 cali) A: 400 mm (15,7 cali)
- FX2-ESD/EX-D50-L1100-Down-Through Numer części: 70601844 Maks. zasięg pracy: 1030 mm (40,5 cali) A: 400 mm (15,7 cali) B: 400 mm (15,7 cali) • FX2-ESD/EX-D50-L1500-Down-Through Numer części: 70602244 Maks. zasięg pracy: 1430 mm (56,3 cali) A: 500 mm (19,7 cali) B: 700 mm (27,6 cali)

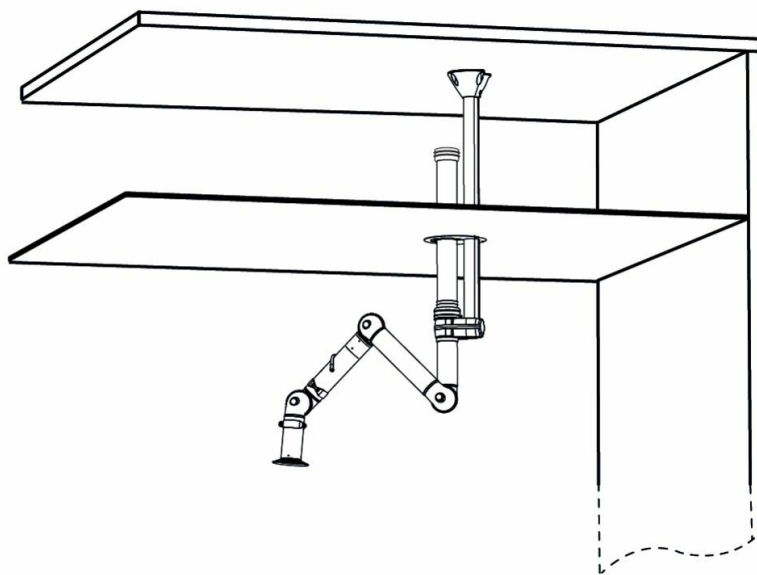

Przykład montażu sufitowego: Lewa strona: ramię FX2-Up-Low z następującymi akcesoriami: -FX-Klasyczny wspornik -wysięgnik ramieniowy-L1100 -FX2-rura aluminiowa -FX2-redukcja przyłączeniowa-ORIG/CHEM-D75 -FX-maskownica sufitowa

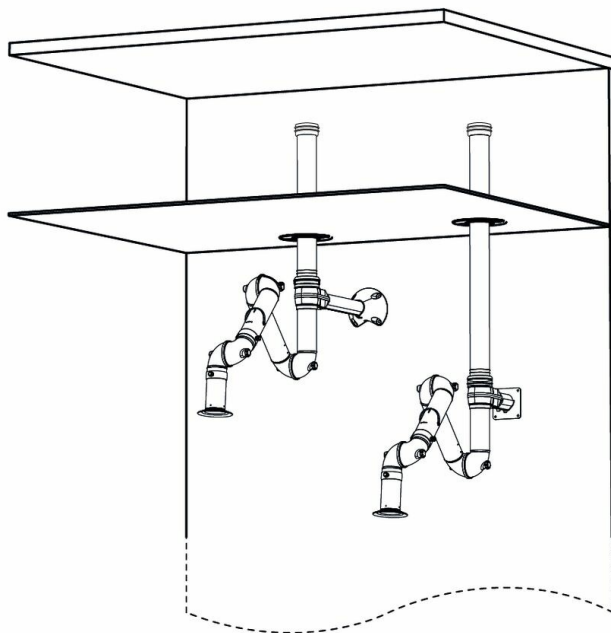

Przykłady montażu ściennego: Lewa strona: ramię FX2-Up-PLUS z następującymi akcesoriami: -FX2-zestaw wspornika ściennego-D50/75/100-L500 -FX2-maskownica sufitowa -PLUS -FX2-rura aluminiowa Prawa strona: ramię Up-Low z następującymi akcesoriami: -FX2-zestaw wspornika ściennego -Flat-L190-Czarny -FX2-maskownica sufitowa-PLUS -FX2- rura aluminiowa -FX2-połączenie-ESD/EX-D75

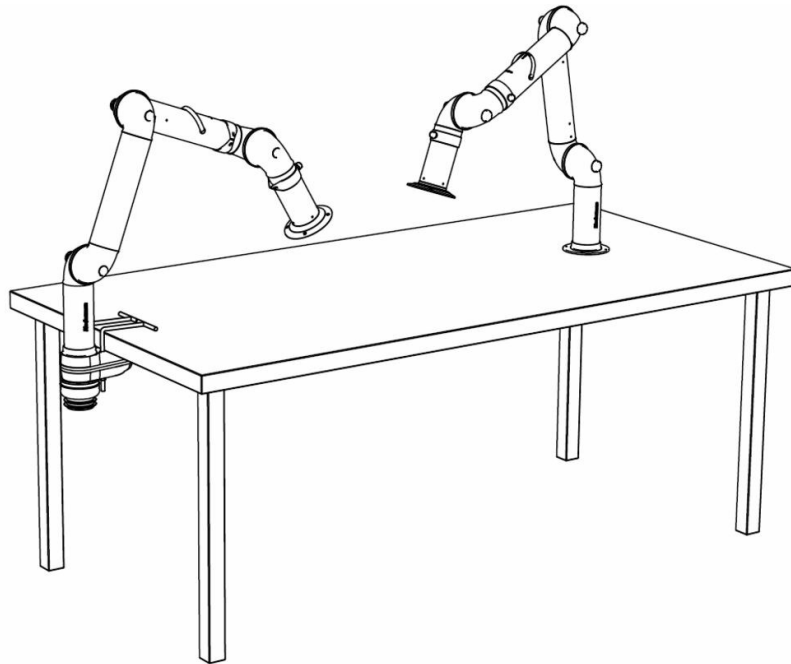

Przykład montażu na stole: Lewa strona: ramię FX2-Down-Low z następującymi akcesoriami: -FX2-zestaw wspornika stołowego-D50/75/100 Prawa strona: ramię FX2-Down-Through

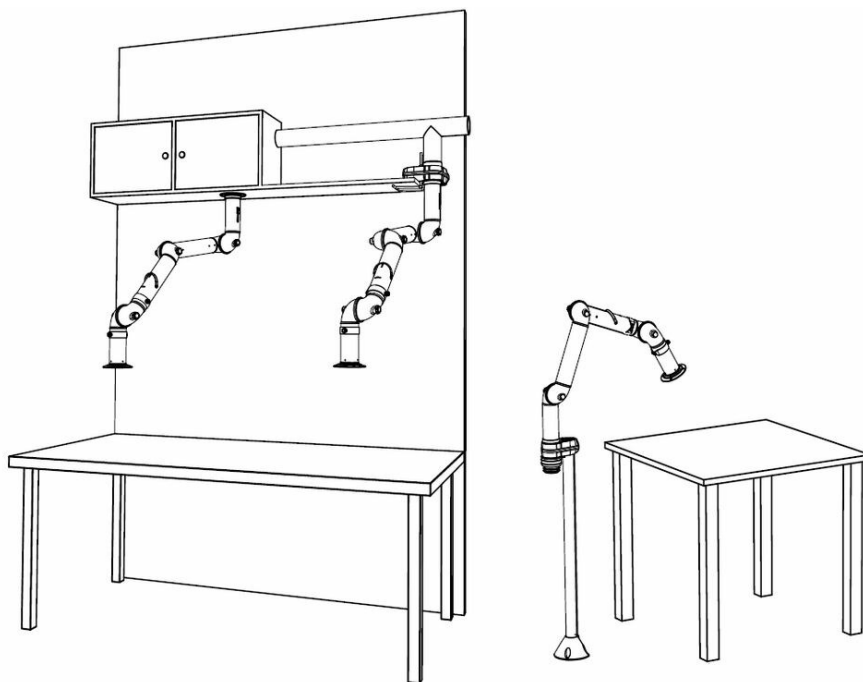

Inne przykłady montażu: Po lewej stronie: Mocowanie ramienia poprzez spodnią część szafki z ramieniem FX2-Up/Down-Through W środku: Mocowanie na półce ramienia FX2-Up-Low z następującymi akcesoriami: -zestaw wsporników FX2 Prawa strona: montaż podłogowy z ramieniem FX2-Up-Low i następującymi akcesoriami: -FX-Klasyczny wspornik -FX-wysięgnik ramieniowy-L1100